

SF type hydraulic operating valve



◇ 概述及特点

SF 型液压操作阀适用于水、油、气等无腐蚀性介质，本阀由油压操作作全开或全关使用。该阀由行程阀、活塞、封环座、壳体等组成。结构合理，维护方便。

◇ 主要技术参数

1. 操作油压：2.5MPa、4MPa
2. 介质压力：1.0、1.6、2.5MPa
3. 公称通径：50、80、100、150、200mm。
4. 介质温度小于 80℃；环境温度为 0.5~40℃。
5. 行程开关的接点功率：600W。

◇ 外型及安装尺寸

型号	D1	D	H1	H2	L	n-d
SF-100-40/25	190	235	240	240	600	8-φ23
SF-100-64/40	200	250	240	240	520	8-φ25
SF-150-16/25	250	300	220	250	700	8-φ26
SF-150-25/25	250	300	220	250	700	8-φ26
SF-200-25/25	310	360	345	380	850	12-φ26
SF-250-10/25	350	390	345	380	980	12-φ23
SF-250-10/40	350	390	345	380	965	12-φ23
SF-300-10/25	400	450	420	580	1150	12-φ23
SF-350-10/17	460	505	400	500	1130	16-φ22
SF-400-10/25	515	565	400	500	1300	16-φ26

(注：表中所列尺寸略有误差，具体要求按照生产图为准)

◇ 选型说明

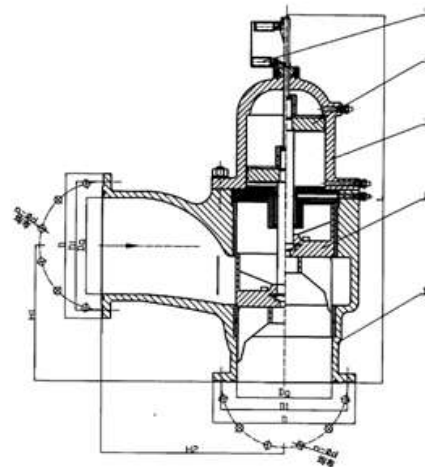
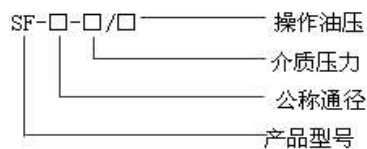

- 1、壳体 2、封环座 3、活塞缸
4、活塞 5、行程开关